

第四章 合浦南越国墓的考古学研究（上）

本章首先对合浦南越国墓葬的形制和随葬器物进行考古类型学研究，在此基础上结合墓葬形制和出土器物的发展演变线索，将合浦南越国墓葬划分为前、后两段，分别对应西汉前期前段和西汉前期后段，从而补充完善了合浦地区汉代遗存的编年框架体系。

一、墓葬形制

依墓葬构筑方式和形制，合浦发现的南越国时期墓葬形制可分为土墩墓和土坑墓两大类。

（一）土墩墓

墓葬位于合浦县城东北面约 12 千米的石湾镇大浪村红花坎村民小组，现存两墩，外观呈馒头状，平面为椭圆形，大致呈东—西排列，相距 41 米，编号 D1、D2。其中 D2 南北径为 21 米、东西径为 35 米、中部残高 1.6 米，为一墩多墓结构，墩内共发现 3 座墓葬，分布于墩体中部和东南部（图 4-1、图版一:1）。其营造过程为在早期建筑废弃后，选择该处较为平坦并略高的区域，铺设垫土层，形成比周围高且平坦的土台，在台上开挖坑穴形成墓穴。D2 内的 3 座墓葬平面均呈窄长方形，均为熟土坑墓，长 1.7~2.15 米、宽 0.57~0.7 米、残深 0.06~0.16 米。其中 M2 出土陶甑 1 件（图版一:2），M3 和 M4（图版一:3）出土的均为陶瓮、陶杯组合。D2 年代为秦至西汉早期。D1 外观形制同 D2，在 2004 年曾对其进行过试掘，发现有陶瓮、陶钵、陶碗、陶杯、网坠和铜斧，疑为墓葬的器物组合。D1 年代较 D2 晚，或至西汉中期^[1]。



图 4-1 土墩墓 D2 平面图

（二）土坑墓

均为文昌塔墓地发掘，报告依墓室长宽比例将其分为窄土坑墓和宽土坑墓两型，下依墓室结构分亚型，其中带熟土二层台和生土二层台墓葬分为不同亚型。从结构判断，熟土二层台和生土二层台形制应属同类，只是筑造方式不同；且少量底部有枕木

沟的宽土坑墓或为木椁墓，但报告未做划分。鉴于报告中描述木椁均已无痕，暂不强做划分，依报告标准分型后下按墓室结构分式。

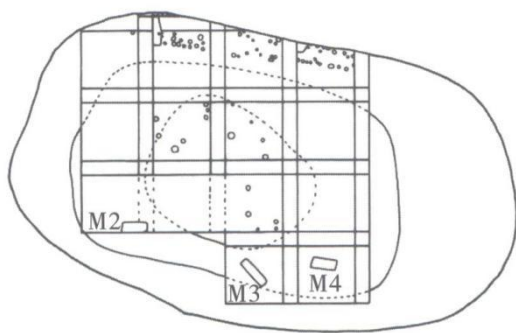
A型：窄土坑墓，共34座。墓室长度和宽度比大于2:1。依墓室结构可分三式。

I式：24座。墓室平面呈窄长方形。如文昌塔M23（图4-2），墓向 313° 。墓室长2.7米、宽1米、残深1.6米。墓室填土为黄褐色砂黏土，夹有卵石。出土器物12件，其中陶器6件，为折肩罐、罐、双耳罐、杯；铜器3件，为斧、剑首、矛；铁器3件，其中1件不明器型，其余为带钩和剑。器物主要位于墓室两端。

文昌塔M35（图4-3），墓向 307° 。墓室长3米、宽1.1米、残深0.6米。墓室填土呈黑褐色。器物位于墓室一端，出土陶罐和四联陶罐各1件。



图4-2 文昌塔M23平剖面图



图4-3 文昌塔M35平剖面图

文昌塔M114（图4-4），墓底南、北两壁有三对对称的方坑槽。墓向 106° ，墓室长2.85米、宽0.85米、残深0.26米。墓室填土为灰黄色砂黏土。器物位于墓室的西端，出土陶小杯和陶罐各1件。

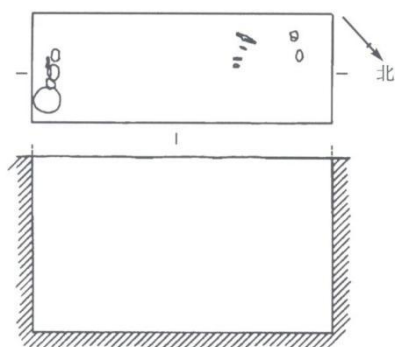

图4-4 文昌塔M114平剖面图

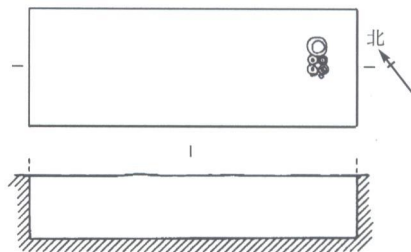
II式：墓室底部有二层台，分为熟土和生土两种。

文昌塔M40（图4-5），墓坑四周有熟土二层台。墓向 86° 。墓室长3.6米、宽1.6米、残深2.2米。墓室填土呈灰黑色。墓坑四周筑高约0.84米的熟土二层台，南、北两侧台宽约0.4米，东、西两端台宽约0.1米。器物位于墓室的西端，出土陶罐和陶甑各1件。

仅供阅读 请勿侵权

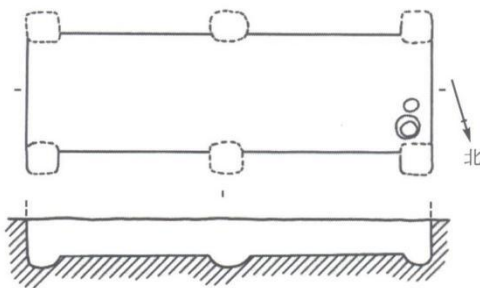

图 4-5 文昌塔 M40 平剖面图

文昌塔 M38 (图 4-6), 墓室四周有生土二层台。墓向 290° , 墓口长 3.5 米、宽 1.4 米, 墓底长 3.1 米、宽 1 米、残深 1.3 米。墓室填土为黄褐色砂黏土, 杂有细石。二层台宽 0.2 米、高 1 米。器物位于墓室一端, 出土陶釜 3 件。

文昌塔 M62 (图 4-7), 墓底斜收, 墓向 288° 。墓室上口长 3.4 米、宽 1.8 米, 墓底长 2.6 米、宽 0.98 米、深 1.7 米。墓室填土为黄黑色五花土。二层台宽 0.09~0.30 米、高 1.05 米。器物位于墓室一端, 出土陶罐和三足罐共 3 件。

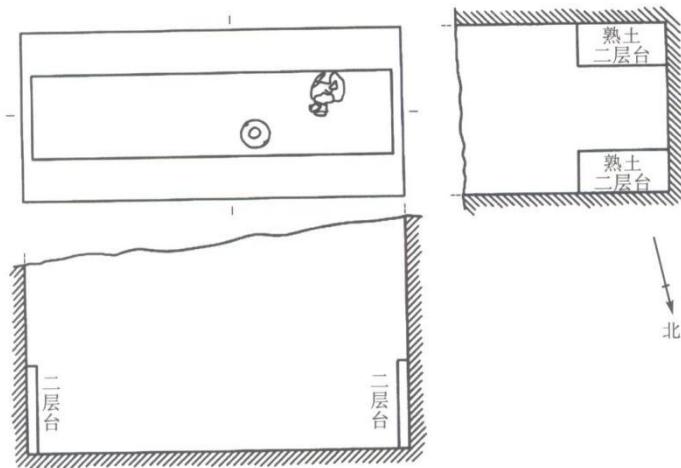

图 4-6 文昌塔 M38 平剖面图

图 4-7 文昌塔 M62 平剖面图

III 式: 带斜坡墓道。

文昌塔 M92 (图 4-8), 墓向 110° 。斜坡墓道位于墓室前端正中, 上端口残长 1.8 米、下端口残长 2 米, 墓室长 4 米、宽 1.6 米、残深 1.4 米。墓室填土为黄褐色沙黏土。出土陶器 6 件, 为瓮、罐、小甗、匏壶和釜等。

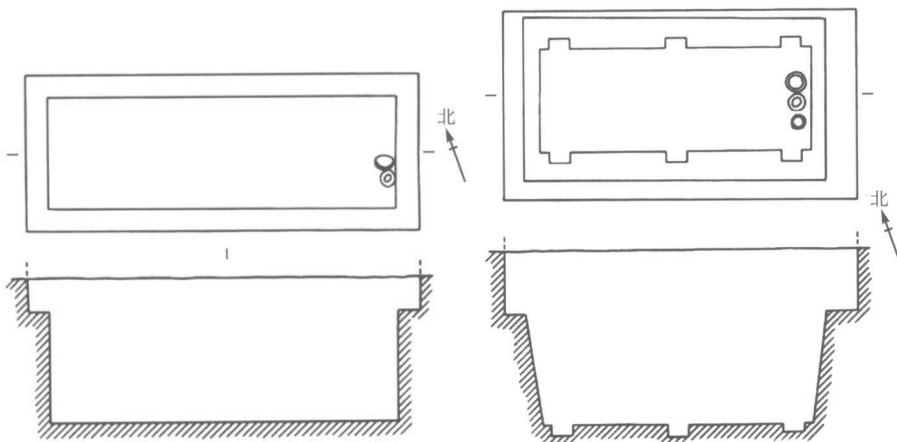

图 4-8 文昌塔 M92 平剖面图

B 型：宽坑土坑墓。共 30 座。墓室长宽比小于或等于 2:1，按墓室结构分为三式。

Ⅰ 式：长方形宽土坑。部分墓底一端带壁龛，或有枕木沟。带枕木沟墓葬部分或为木椁墓。

文昌塔 M50（图 4-9），墓向 110°。墓室长 2.9 米、宽 1.44 米、残深 1 米。墓室填土为黄褐色砂黏土，出土陶鼎、铜镜和铜环首刀各 1 件。

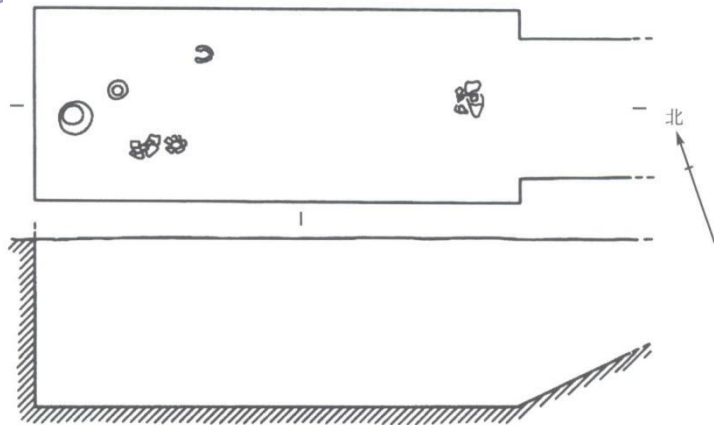
文昌塔 M16（图 4-10），墓底有两道横向枕木沟。墓向 126°。墓室长 3.6 米、宽 2.3 米、残深 1.25 米，墓坑底有约 2 厘米厚的细沙铺垫。器物主要位于墓室中部略靠一端，出土陶罐 5 件、五联罐 1 件。



图 4-9 文昌塔 M50 平剖面图

图 4-10 文昌塔 M16 平剖面图

文昌塔 M57（图 4-11），一端带壁龛。墓向 280°。墓室长 2.8 米、宽 1.45 米、残深 1.7 米。墓室填土上为灰黑色表土，下以黄褐色原坑砂黏土回填。在东端距墓底 0.82 米高处有一宽 0.8 米、高 0.65 米、深 0.4 米的壁龛，龛内随葬器物陶折肩罐和陶鼎各 1 件。

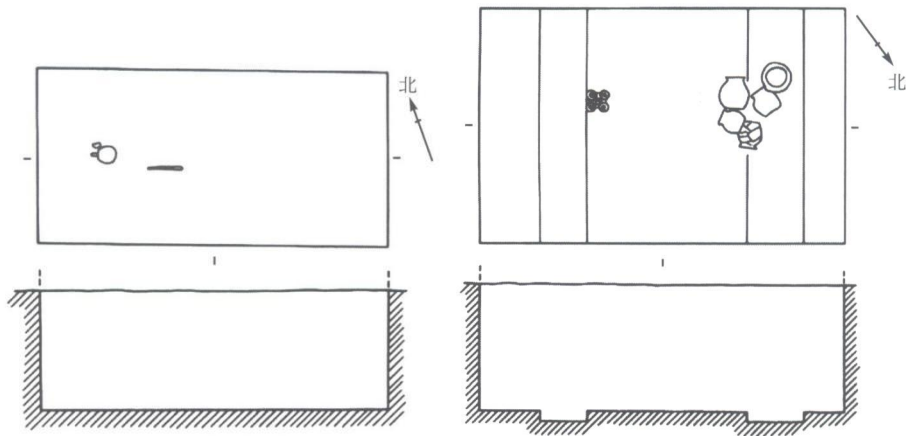

图 4-11 文昌塔 M57 平剖面图

II 式：墓底有熟土二层台或生土二层台。

文昌塔 M47 (图 4-12)，墓圻四周筑有熟土二层台。墓室长 4 米、宽 2 米、残深 0.95 米。墓室填土呈灰黑色。二层台宽 0.19~0.5 米、高约 0.49 米。墓底有两条横列枕木沟，宽约 0.35 米、深约 0.1 米。器物位于墓室一端，出土陶釜 1 件。

文昌塔 M78 (图 4-13)，墓圻四周有生土二层台。墓室上端口长 3 米、宽 1.8 米，墓底长 2.6 米、宽 1.4 米、残深 1.8 米。墓室填土为灰黄色砂黏土。二层台宽 0.2 米、高 1.2 米。器物位于墓室的南端，出土器物 6 件，其中罐 2 件，甗和异形罐各 1 件，铜镜 1 件，铁锛 1 件。

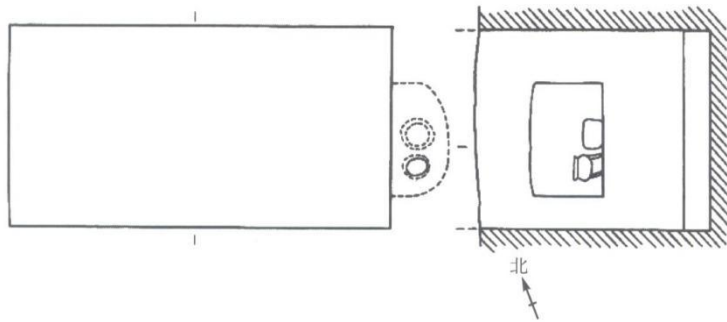

图 4-12 文昌塔 M47 平剖面图



图 4-13 文昌塔 M78 平剖面图

III 式：带斜坡墓道。2 座。或为木椁墓。

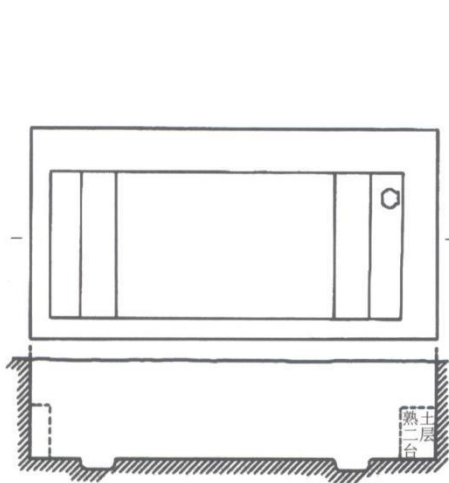
文昌塔 M011 (图 4-14)，墓向 278°。封土残高约 1.5 米、直径 6 米。墓室长 4.4 米、宽 2.57 米、残深 1.9 米。墓室上口残长 5.3 米，斜残长 5.7 米，宽 1.76 米。墓底有两条纵向枕木沟，沟宽 0.18 米、深 0.1 米。墓室填土为黄褐色砂黏土，杂有碎石。器物主要分布于墓室后端右侧，墓室

前端中部有少量。其中，陶器 12 件，为折肩罐、罐、壶和瓮；滑石璧和滑石盘各 1 件。

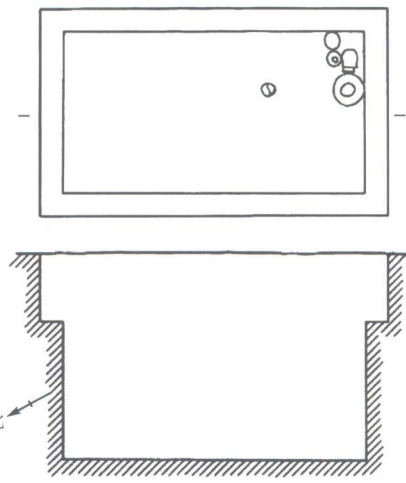
文昌塔 M113 (图 4-15)，墓道底端近墓室处有高度差，墓室长 4 米、宽 2.1 米、残深 1.3 米。墓道上端口长 2.4 米、宽 1.3 米，下端口长 2.6 米、宽 1.3 米。墓底有

两条纵向枕木沟，宽 0.14~0.18 米。随葬器物位于墓室南侧，共 12 件。其中，陶器 9 件，为罐、甑、折肩罐、壶、小杯和瓮；铜环首刀 1 件；铁锺 1 件；扁圆石 1 件。



图 4-14 文昌塔 M011 平剖面图



图 4-15 文昌塔 M113 平剖面图

二、随葬器物

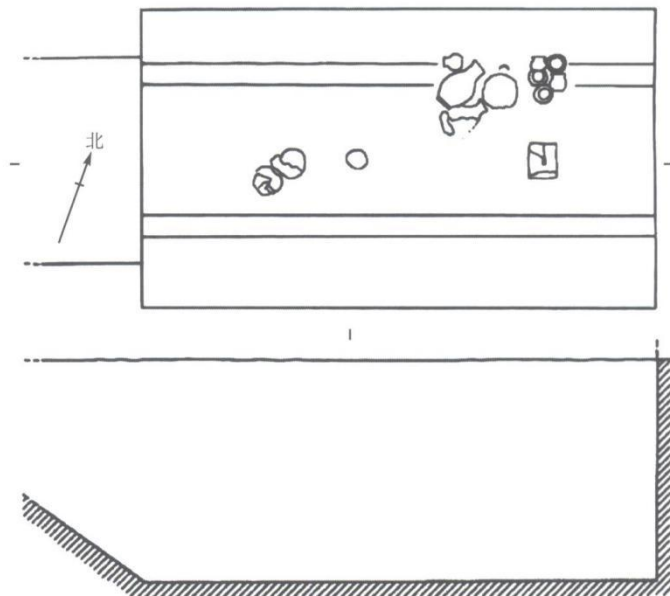
随葬器物以陶器居多，另有少量铜器、玉石器和串饰。

(一) 陶器

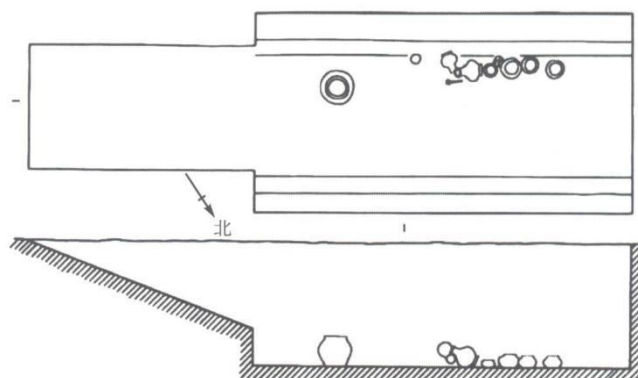
陶器种类有瓮、罐、异形罐、双耳罐、折肩罐、三足罐、四联罐、五联罐、盒、三足盒、甑、小甑、三足甑、壶、匏壶、温壶、提筒、尊、杯、鼎、釜、小釜、纺轮和球等，其中陶罐数量最多。

瓮 4 件。依肩部形制分为两型。

A 型：丰肩，上腹鼓，最大腹径靠上。文昌塔 M92:1，敞口，折沿，尖唇，下腹斜收，平底。通体饰方格纹，上腹饰两组弦纹间以圆圈与箭头形组合戳印纹。口径 20 厘米、底径 18 厘米、高 32 厘米（图 4-16:1、图版二:1）。

B型：溜肩，最大腹径居中。文昌塔 M113:11，敞口，圆唇，平底。通体饰方格纹，上腹饰两道弦纹间以曲线形戳印纹。口径22厘米、底径23厘米、高32.6厘米(图4-16:2、图版二:2)。

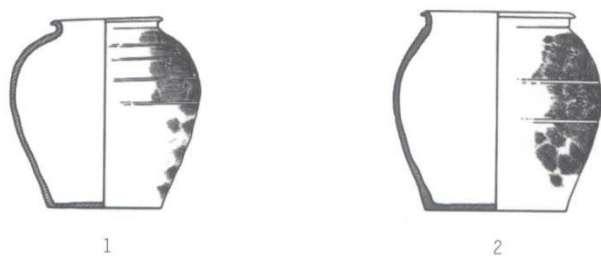

1.A型(文昌塔M92:1) 2.B型(文昌塔M113:11)

图4-16 陶瓮

罐 85件。依肩腹部形制分为四型。

A型：鼓肩，最大腹径靠上。口部较大，束颈。依腹部形制可分为四式。

I式：器型较高，下腹弧长。文昌塔 M154:10，敞口，窄沿，唇略尖，平底。器身饰方格纹，腹中部饰有一周弦纹。口径11.6厘米、底径9.6厘米、高16.1厘米(图4-17:1、图版二:3)。

II式：器型较I式矮。文昌塔 M030:5，敞口，窄沿，圆唇，平底。器身饰方格纹。肩部、腹部处各饰一周弦纹。口径12.5厘米、底径10.8厘米、高13.5厘米(图4-17:2、图版二:4)。

III式：肩部溜，鼓腹略扁。文昌塔 M86:2，敞口，方唇，收腹，平底。器身饰方格纹、弦纹，间有圆形戳印纹。口径14厘米、底径11.6厘米、高15.8厘米(图4-17:3、图版二:5)。

IV式：腹部扁圆。文昌塔 M154:8，敞口，窄沿，圆唇，平底。腹饰水波纹、弦纹、篦纹。口径10.8厘米、底径7.5厘米、高9厘米(图4-17:4)。

B型：上腹圆鼓，最大腹径靠上。口小。依腹部形制分为两式。

I式：腹部圆鼓。文昌塔 M103:4，敞口，尖唇，平底。器身饰方格纹，腹部有四道弦纹，间有圆形戳印纹。口径11.6厘米、底径15.6厘米、高21.6厘米(图4-17:5、图版二:6)。

II式：肩部溜，下腹斜收，有短颈。文昌塔 M89:2，敞口，尖唇，平底。器身饰方格纹、弦纹，间有方形戳印纹。口径9.6厘米、底径12.4厘米、高15.3厘米(图4-17:6)。

C型：溜肩，鼓腹，最大腹径位置居中。有短直颈。以口沿特征分为四式。

I式：圆鼓腹。文昌塔 M34:1，敞口，窄沿，长腹，平底。器身饰弦纹、方格纹、圆形戳印纹。口径13.6厘米、底径11.6厘米、高18.5厘米(图4-17:7)。

II式：形体矮，最大腹径略靠上。文昌塔 M35:1，敞口，平底。器身饰弦纹、方格

纹。口径 13 厘米、底径 12.2 厘米、高 14.7 厘米（图 4-17:8）。

Ⅲ式：扁鼓腹。文昌塔 M186:5，敞口，窄沿，平底。器身饰弦纹、方格纹。口径 13.2 厘米、底径 13.2 厘米、高 16 厘米（图 4-17:9）。

Ⅳ式：扁圆腹。文昌塔 M147:2，敞口，平底。器身饰弦纹、方格纹。口径 15.6 厘米、底径 17.4 厘米、高 17.2 厘米（图 4-17:10）。

D 型：长鼓腹，最大腹径居中。分为两式。

Ⅰ式：肩部较鼓，沿面略外斜。文昌塔 M196:1，敞口，窄沿，圆尖，平底微凹。器身饰方格纹、弦纹。口径 12 厘米、底径 12.2 厘米、高 20 厘米（图 4-17:11）。

Ⅱ式：溜肩。文昌塔 M29:2，敞口，窄沿，圆唇，大平底。器身饰方格纹、弦纹，间有圆形戳印纹。口径 16 厘米、底径 17 厘米、高 23.2 厘米（图 4-17:12）。

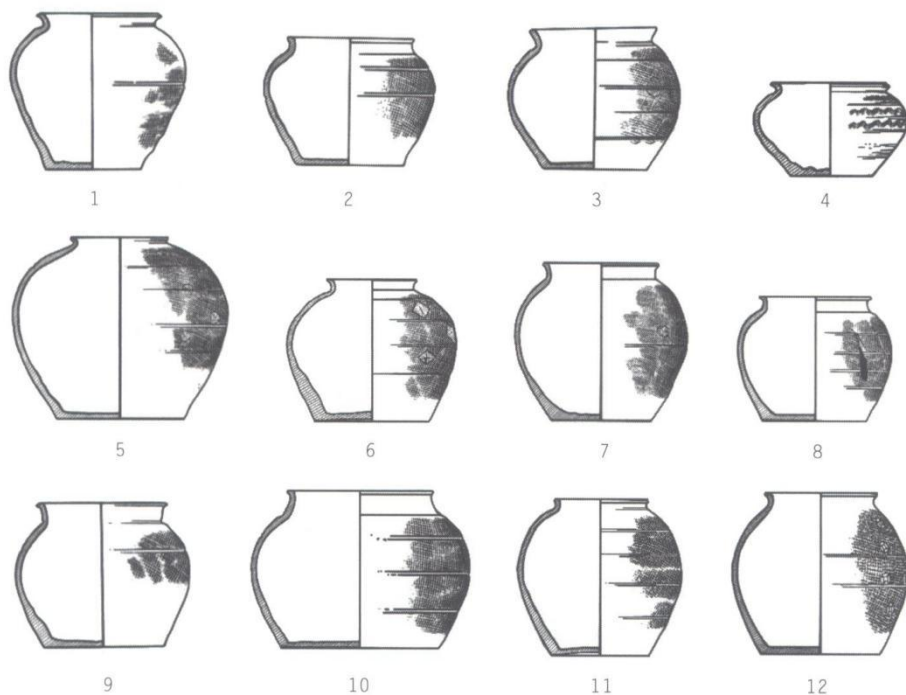

1.A型Ⅰ式（文昌塔M154:10） 2.A型Ⅱ式（文昌塔M030:5） 3.A型Ⅲ式（文昌塔M86:2） 4.A型Ⅳ式（文昌塔M154:8）
5.B型Ⅰ式（文昌塔M103:4） 6.B型Ⅱ式（文昌塔M89:2） 7.C型Ⅰ式（文昌塔M34:1） 8.C型Ⅱ式（文昌塔M35:1）
9.C型Ⅲ式（文昌塔M186:5） 10.C型Ⅳ式（文昌塔M147:2） 11.D型Ⅰ式（文昌塔M196:1） 12.D型Ⅱ式（文昌塔M29:2）

图 4-17 陶罐

异形罐 3 件。文昌塔 M78:3，敛口，圆唇，折腹。器身饰四组弦纹相隔三组水波纹带。带盖，盖顶为桥形钮。盖面饰弦纹、篦纹。口径 7.4 厘米、底径 7.5 厘米、通高 10 厘米（图 4-18:1、图版三:1）。文昌塔 M103:3，敛口，平底微凹。素面。肩部有平台一周。口径 7 厘米、底径 6.2 厘米、高 8 厘米（图 4-18:2）。文昌塔 M99:1，敞口，口沿呈浅盘状，扁鼓腹，平底。素面。口径 12.4 厘米、底径 9.4 厘米、高 10.4 厘米（图 4-18:3）。

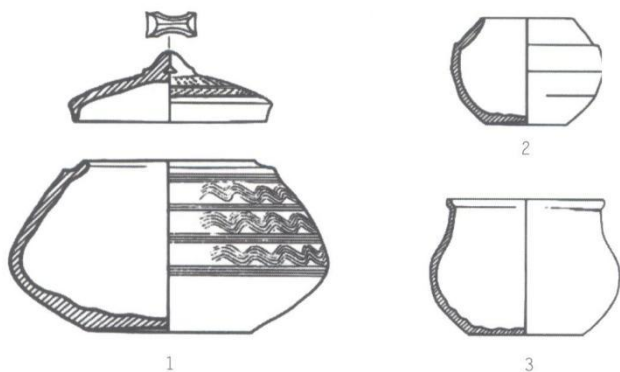

1.文昌塔M78:3 2.文昌塔M103:3 3.文昌塔 M99:1

图 4-18 异形陶罐

双耳罐 2件。扁鼓腹，最大腹径略靠上。文昌塔 M93:6，敛口，方唇，广肩，鼓腹，下腹斜收，平底微凹。腹两侧有双耳。器身饰两组弦纹及斜线篦纹。带盖，盖顶钮已残，盖面饰弦纹、篦纹。口径7厘米、底径7厘米、高8.2厘米（图4-19:1、图版三:2）。

折肩罐 10件。以器物的肩、腹特征分为五型。

A型：腹部斜直，下部内折收成平底。文昌塔 M43:1，敞口，小平底。带盖，盖上有内凹圆形钮。口径9.8厘米、底径6.5厘米、通高11.5厘米（图4-19:2）。

B型：上腹斜直，下腹略弧收。文昌塔 M34:3，敞口，圆唇，平底。素面。口径14.9厘米、底径11.2厘米、通高10.1厘米（图4-19:3）。

C型：弧腹，中部略鼓。文昌塔 M136:1，直口，圆唇，平底。口径16厘米、底径16厘米、高16厘米（图4-19:4）。

D型：腹部较直，近底处弧收。文昌塔 M57:1，直口，圆唇，平底。口径17.4厘米、底径17.6厘米、高14.5厘米（图4-19:5）。

E型：器型较扁。敛口。文昌塔 M43:3，方唇，平底微凹。口径13.6厘米、底径9厘米、高8.4厘米（图4-19:6、图版三:3）。

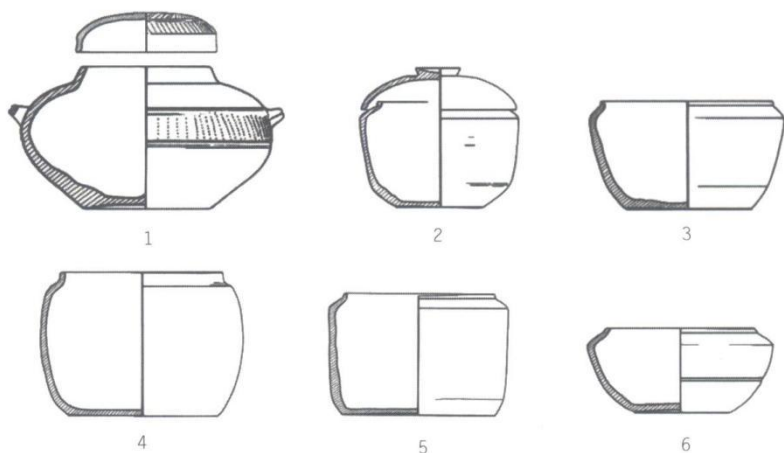

1.双耳罐（文昌塔M93:6） 2.A型折肩罐（文昌塔M43:1） 3.B型折肩罐（文昌塔M34:3）
4.C型折肩罐（文昌塔M136:1） 5.D型折肩罐（文昌塔M57:1） 6.E型折肩罐（文昌塔M43:3）

图 4-19 陶双耳罐、陶折肩罐

三足罐 7件。直口或略敛，平底，下附三矮扁足。依是否带耳分为两型。

A型：肩腹部附一对半环耳。依肩腹形制分为四式。

I式：腹部圆鼓。肩部略收形成一圈凹槽。文昌塔 M63:1，直口，圆唇。通高 8.8 厘米(图 4-20:1)。

II式：扁圆腹。文昌塔 M63:7，微敞口，圆唇。腹饰较密的弦纹。带盖，桥形钮，盖面饰弦纹、篦纹。口径 4.8 厘米、通高 8.6 厘米(图 4-20:2)。

III式：扁圆腹下坠。文昌塔 M195:5，微敞口，圆唇。腹饰较密的弦纹。口径 6.7 厘米、高 10 厘米(图 4-20:3)。

IV式：肩部广，肩腹处略折，腹中部较直，下部折收。文昌塔 M190:8，直口，圆唇。器身饰以弦纹相隔的两组水波纹。带盖，盖顶有鸟形钮，盖面饰弦纹、篦纹。口径 8 厘米、通高 13 厘米(图 4-20:4、图版三:4)。

B型：无耳。分为两式。

I式：扁圆腹。文昌塔 M62:2，泥质软陶，红褐色。口部略残。直口，方唇。腹饰较多细弦纹。高 11.2 厘米(图 4-20:5)。

II式：扁圆腹下坠。文昌塔 M195:3，敛口，方唇。上腹饰两组水波纹和细弦纹。口径 7.4 厘米、高 10.2 厘米(图 4-20:6)。

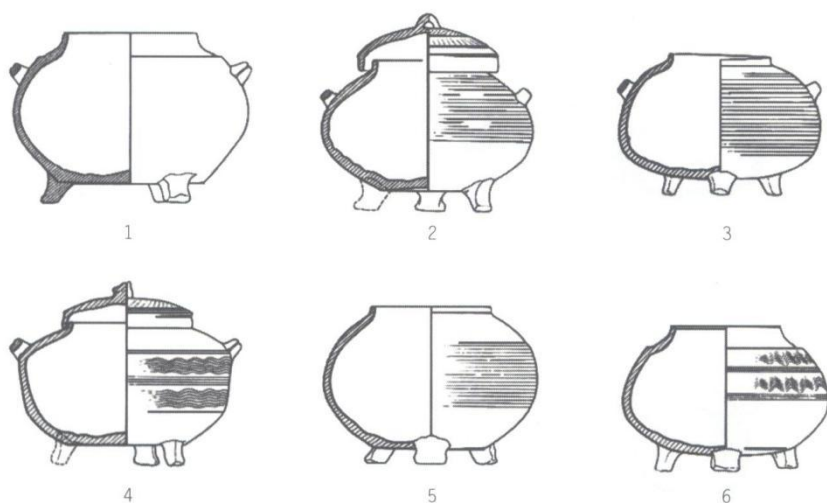

1.A型 I 式(文昌塔 M63:1) 2.A型 II 式(文昌塔 M63:7) 3.A型 III 式(文昌塔 M195:5)
4.A型 IV 式(文昌塔 M190:8) 5.B型 I 式(文昌塔 M62:2) 6.B型 II 式(文昌塔 M195:3)

图 4-20 陶三足罐

四联罐 5件。由 4 只相同的罐方形相连或 3 只相同的罐呈“品”字形相连加一只上迭小罐构成。依是否有足分为两型。

A型：罐底部有短足 6 个。文昌塔 M90:11，罐为敛口，圆唇，平底。每罐肩处均有一桥形横耳；底部附 6 个卷曲形短足，每罐底一个，其余在横梁下。器身饰较密的弦纹。罐有盖，盖上有桥形钮，盖饰弦纹、篦纹。整体宽 18.4 厘米、高 8.2 厘米(图

4-21:1; 图版三:5)。

B型:无足。文昌塔 M190:11, 罐为敛口, 圆唇, 平底。每罐肩处均有一桥形横耳。器身饰较密的弦纹。整体宽 17.2 厘米、高 6 厘米(图 4-21:2)。

五联罐 3 件。由 4 只相同的罐相联, 中间上附一小罐构成。底部附矮扁足。依腹部形制分为两型。

A型:扁腹。文昌塔 M16:6, 大罐为敛口, 圆唇, 平底。罐体饰弦纹。有圆盖, 盖上有桥形钮。盖面饰以弦纹和斜线篦纹。整体宽约 18.2 厘米、通高 9.8 厘米(图 4-22:1、图版三:6)。

B型:扁圆腹。文昌塔 M195:4, 罐为直口, 圆唇, 平底。底部有四扁足, 每罐底一个。肩腹饰较密的弦纹。整体宽 21.2 厘米、高 10.2 厘米(图 4-22:2)。

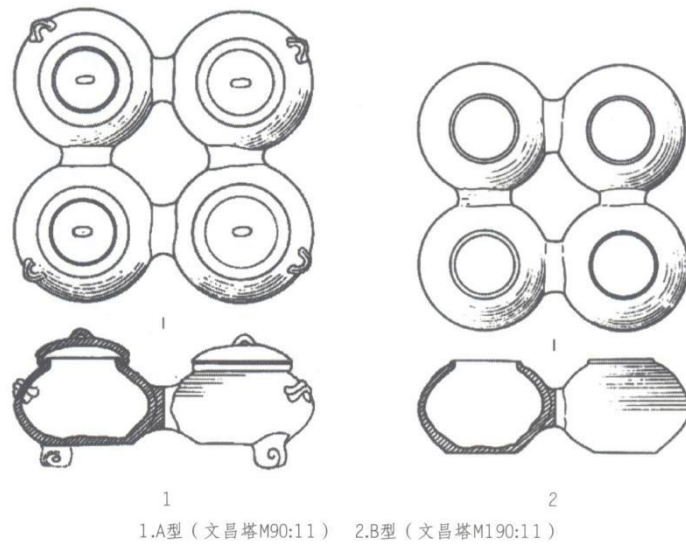

1.A型(文昌塔M90:11) 2.B型(文昌塔M190:11)

图 4-21 陶四联罐

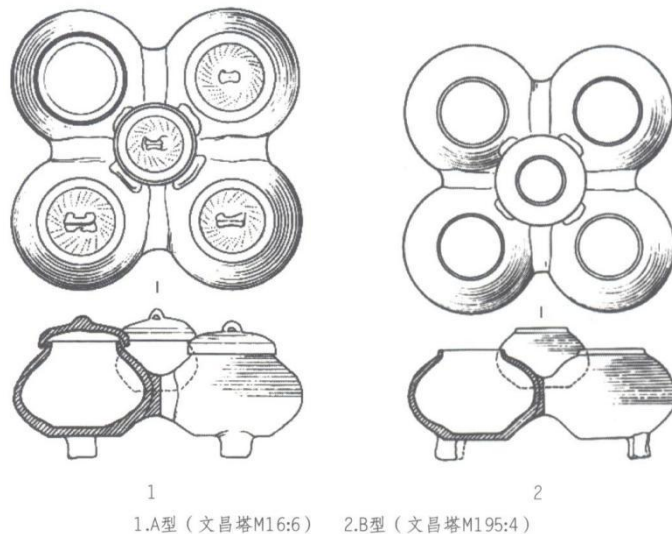

1.A型(文昌塔M16:6) 2.B型(文昌塔M195:4)

图 4-22 陶五联罐

盒 4 件。依有无足部分为两型。

A 型：矮圈足。文昌塔 M96:4，敛口，圆唇，斜收腹，平底。腹饰弦纹。覆盘式盖，捉手呈圈足状。口径 12.6 厘米、底径 12.2 厘米、通高 11 厘米（图 4-23:1）。

B 型：无足，平底。分为两式。

I 式：弧腹。文昌塔 M49:1，敛口，圆唇，折肩。器身饰三组弦纹，间饰斜线篦纹。圆盖，圆形钮盖，盖面饰多组弦纹相间斜线篦纹。口径 16.2 厘米、底径 13.2 厘米、通高 9.3 厘米（图 4-23:2）。

II 式：上腹直，下腹折收。文昌塔 M164:2，敛口，折肩，直腹下折，平底微凹。口径 9.9 厘米、底径 6.6 厘米、高 5.5 厘米（图 4-23:3）。

三足盒 5 件。依足部形制分为两型。

A 型：乳钉足。文昌塔 M190:1，敛口，圆唇，折肩，平底。腹饰弦纹、水波纹。口径 8 厘米、高 4.5 厘米（图 4-23:4）。

B 型：扁足。文昌塔 M63:2，敛口，圆唇，折肩，平底。腹饰弦纹、水波纹。圆盖，圆形钮盖，盖面饰弦纹、篦纹。口径 9.2 厘米、通高 7.1 厘米（图 4-23:5）。

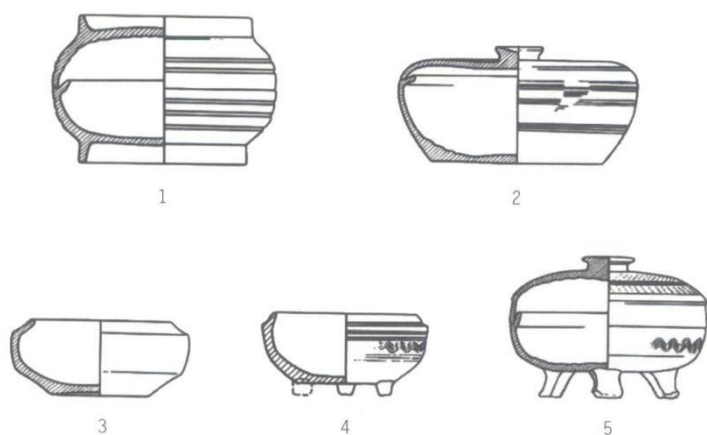

1.A型盒（文昌塔M96:4） 2.B型I式盒（文昌塔M49:1） 3.B型II式盒（文昌塔M164:2）
4.A型三足盒（文昌塔M190:1） 5.B型三足盒（文昌塔M63:2）

图 4-23 陶盒、陶三足盒

甌 22 件。依形体大小分为两型。

A 型：溜肩、敛口。肩腹间有一对纵向桥形耳。依腹部形制分为三式。

I 式：圆鼓腹，最大腹径靠上。文昌塔 M83:2，直口，平底。上腹饰三周弦纹间以竖向水波纹。口径 12.4 厘米、底径 13 厘米、高 16.2 厘米（图 4-24:1、图版四:1）。

II 式：扁鼓腹，最大腹径略靠上。文昌塔 M78:1，直口，方唇。下腹斜收，平底。肩腹饰以弦纹相隔多组斜线篦纹、水波纹、竖列水波纹。通高 18.6 厘米（图 4-24:2）。文昌塔 M170:1，肩部较溜，肩腹饰以弦纹相隔水波纹、篦纹。有刻画符号。通高 14.6 厘米、口径 10.6 厘米、底径 14.1 厘米（图 4-24:3）。

Ⅲ式：形体较小，纹饰以篦点纹和弦纹为主。文昌塔 M86:4，直口，方唇，下腹斜收，平底，腹饰以弦纹相隔两组斜线篦纹，通高 9.3 厘米（图 4-24:5），M90:7，敞口，圆唇，腹饰以弦纹、斜线篦纹、水波纹。通高 7.8 厘米（图 4-24:6）。

B 型：形体较小。丰肩，扁鼓腹。双坟墩 D2M2:1，平底略内凹。肩部贴附筒瓦式的双贯耳。通体饰细布纹。口径 7.6 厘米、高 8.1 厘米（图 4-24:4、图版四:2）。

三足甑 1 件。文昌塔 M79:3，扁圆腹，平底，耳残缺。底有三扁实足。通高 13.6 厘米（图 4-24:7）。

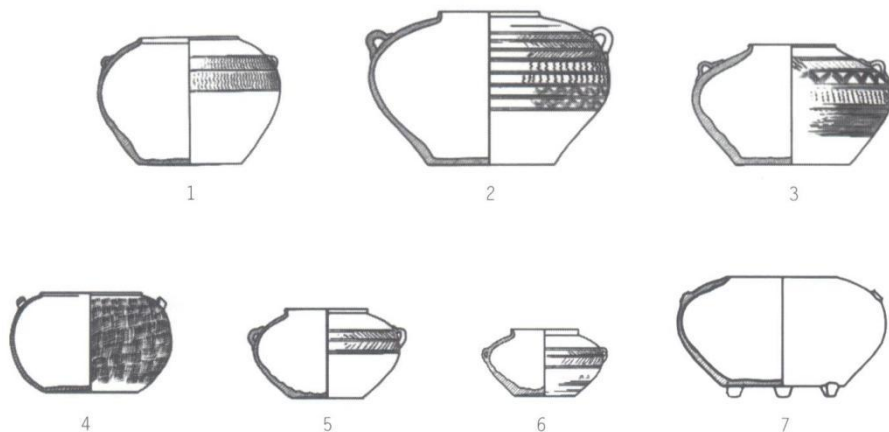

1.A型Ⅰ式甑（文昌塔M83:2） 2.A型Ⅱ式甑（文昌塔M78:1） 3.A型Ⅱ式甑（文昌塔M170:1）
4.B型甑（双坟墩D2M2:1） 5.A型Ⅲ式甑（文昌塔M86:4） 6.A型Ⅲ式甑（文昌塔M90:7）
7.三足甑（文昌塔M79:3）

图 4-24 陶甑、陶三足甑

壶 7 件。依腹部形制分为四型。

A 型：长弧腹。文昌塔 M011:6，矮盘口，粗颈，微束，圈足残。口径 11.5 厘米、残高 28.5 厘米（图 4-25:1）。

B 型：扁圆腹，喇叭形高圈足。文昌塔 M99:3，粗短颈，肩部有两个桥形竖耳。口径 10.5 厘米、残高 22 厘米（图 4-25:2、图版四:3）。

C 型：扁圆腹，束颈，矮圈足。文昌塔 M113:6，盘口，肩腹间附两个横向半环耳，圈足处有对穿孔。口径 9.6 厘米、高 25.2 厘米（图 4-25:3）。

D 型：粗短颈，鼓腹下坠矮圈足。文昌塔 M96:3，肩腹间有对称三棱桥耳。口径 10 厘米、通高 21.6 厘米（图 4-25:4）。

匏壶 2 件。敛口，斜肩，扁鼓腹。腹两侧饰对称半环耳。依足部形制分为两型。

A 型：平底内凹。文昌塔 M92:5，腹部下坠，最大腹径靠下。口径 7.2 厘米、底径 14 厘米、高 13.2 厘米（图 4-25:5）。

B 型：矮圈足。文昌塔 M195:2，腹饰三组弦纹间隔水波纹。口径 6.8 厘米、足径 9 厘米、高 10.5 厘米（图 4-25:6）。

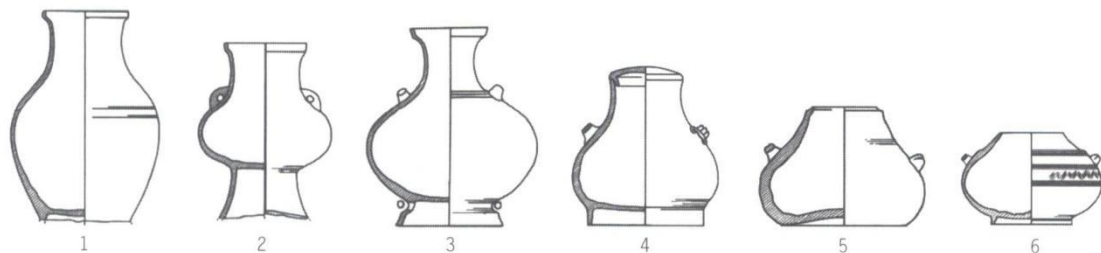

1.A型壶(文昌塔M011:6) 2.B型壶(文昌塔M99:3) 3.C型壶(文昌塔M113:6)
4.D型壶(文昌塔M96:3) 5.A型匏壶(文昌塔M92:5) 6.B型匏壶(文昌塔M195:2)

图4-25 陶壶、陶匏壶

温壶 1件。丰肩，鼓腹。文昌塔 M29:3，直口，鼓胸，收腹，平底。兽首状流，有一扁形壶把。口径9.6厘米、底径11.2厘米、高11.5厘米(图4-26:1)。

提筒 2件。依腹部形制分为两型。

A型：上腹直，下腹略折收。文昌塔 M162:1，敞口，斜折肩，肩部有三道棱。上腹有双耳。有圆盖，圆形盖钮。口径16厘米、通高24厘米(图4-26:2、图版四:4)。

B型：弧腹，最大腹径近底。文昌塔 M168:4，敞口，折肩，平底略内凹。器身遍饰多组细弦纹，间以水波纹或竖向曲线纹。口径13.2厘米、高17.2厘米(图4-26:3)。

尊 1件。文昌塔 M170:2，敞口，沿面微外折，高颈，圆肩，鼓腹，平底。口径15.2厘米、底径12.3厘米、高19.2厘米(图4-26:4)。

杯 37件。依腹部形制分为三型。

A型：深弧腹，口微敛。双坟墩 D2M3:1，平底略内凹。通体施细布纹，口沿外一圈纹饰被旋抹平，近底处纹饰亦被抹去。口径8.8厘米、腹径9.8厘米、高6.8厘米(图4-27:1、图版四:5)。

B型：斜直腹，敞口，平底。双坟墩 D2M3:5，底部略高。口径5.8厘米、底径3.2厘米、高5.8厘米(图4-27:2、图版四:6)。

C型：上腹直，下腹折收，平底。直口或口微敞。依腹部形制分为两式。

I式：腹部较深，下腹折收明显。文昌塔 M030:1，直口，平唇，唇中部有浅凹槽。口径9厘米、底径4厘米、高4厘米(图4-27:3)。

II式：下腹弧收。文昌塔 M63:6，口微敛，圆唇。口径8.5厘米、底径3.6厘米、高3.1厘米(图4-27:4)。

钵 1件。文昌塔 M34:2，敛口，上腹圆凸，下腹弧收，平底略内凹。口径10.8厘米、底径8.2厘米、高7.4厘米(图4-27:5)。

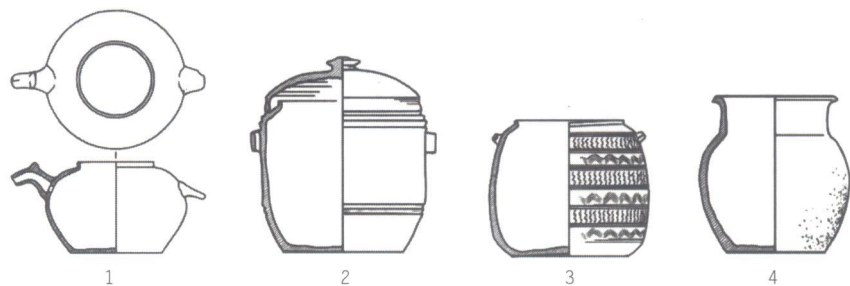

1.温壶(文昌塔M29:3) 2.A型提筒(文昌塔M162:1) 3.B型提筒(文昌塔M168:4) 4.尊(文昌塔M170:2)

图 4-26 陶温壶、陶提筒、陶尊

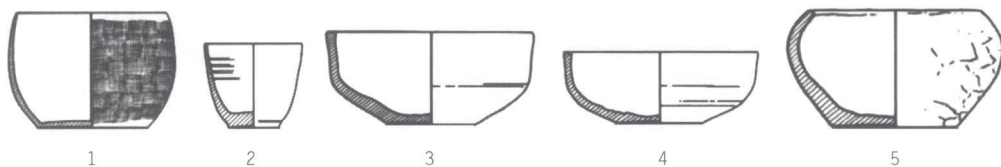

1.A型杯(双坟墩D2M3:1) 2.B型杯(双坟墩D2M3:5) 3.C型I式杯(文昌塔M030:1)
4.C型II式杯(文昌塔M63:6) 5.钵(文昌塔M34:2)

图 4-27 陶杯、陶钵

鼎 7件。依口部形制分为三型。

A型：盘口，高领。依腹部形制分为两式。

I式：圆鼓腹。文昌塔 M57:2，圆底，底有三圆柱形高足。口径 17.2 厘米、高 22 厘米（图 4-28:1、图版五:1）。

II式：浅弧腹。文昌塔 M50:1，圆底，底有三圆柱形足，三足较集中。口径 16.4 厘米、高 14 厘米（图 4-28:2）。

B型：敛口、高斜足外撇。文昌塔 M96:1，子母口，肩两侧有长方形附耳，中间镂长条孔。圆底近平。带盖，盖上等饰三扁形钮。口径 12.8 厘米、通高 15 厘米（图 4-28:3）。

C型：敛口，三粗矮扁足。深弧腹。文昌塔 M154:1，腹部下坠，圆底，两侧有附耳，耳上部弧。腹部饰弦纹、底部饰粗绳纹。口径 14.8 厘米、通高 17.2 厘米（图 4-28:4、图版五:2）。

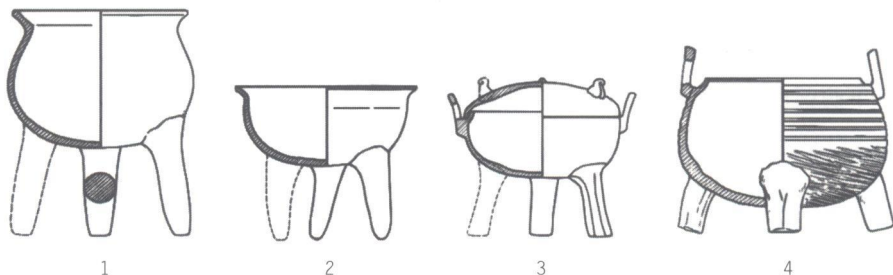

1.A型I式(文昌塔M57:2) 2.A型II式(文昌塔M50:1) 3.B型(文昌塔M96:1) 4.C型(文昌塔M154:1)

图 4-28 陶鼎

釜 15件。依口沿和腹部形制分为两型。

A型：高颈，圆腹，最大腹径居中。依腹部形制分为三式。

I 式：腹部圆鼓，文昌塔 M92:6，敞口，圆唇，折肩，圜底。器身饰绳纹。口径 14 厘米、高 19.6 厘米（图 2-29:1）。

II 式：腹部扁圆。文昌塔 M47:1，敞口，圆唇，圜底。器身上体素面，下腹饰绳纹。口径 13 厘米、高 15.8 厘米（图 2-29:2）。

III 式：扁腹，方唇，沿面较宽。文昌塔 M33:3，敞口，圜底。腹饰绳纹。口径 17.2 厘米、高 16 厘米（图 2-29:3）。

B 型：束颈、深弧腹。口较大。依腹部形制分为三式。

I 式：鼓腹，宽沿外折。文昌塔 M38:2，敞口，圆唇，圜底。口径 13 厘米、高 9 厘米（图 2-29:4、图版五:3）。

II 式：腹部下坠，底近平。文昌塔 M164:1，敞口，圆唇，圜底。口径 16.4 厘米、高 11.7 厘米（图 2-29:5）。

III 式：扁腹。文昌塔 M83:4，敞口，圆唇，圜底。口径 16.5 厘米、高 11.9 厘米（图 2-29:6）。

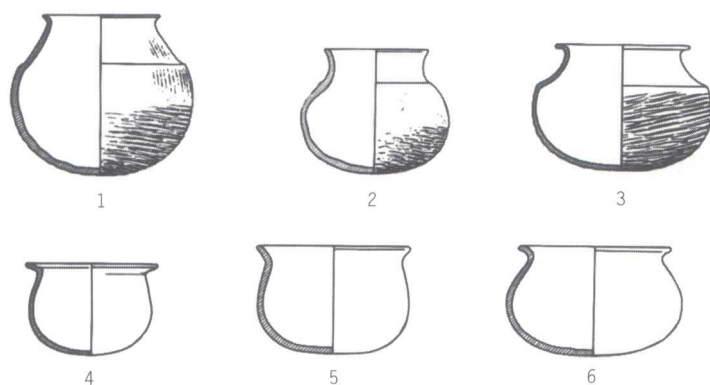

1.A型 I 式（文昌塔 M92:6） 2.A型 II 式（文昌塔 M47:1） 3.A型 III 式（文昌塔 M33:3）
4.B型 I 式（文昌塔 M38:2） 5.B型 II 式（文昌塔 M164:1） 6.B型 III 式（文昌塔 M83:4）

图 4-29 陶釜

小釜 1 件。文昌塔 M38:1，直口，圆唇，凸腹，圜底。器壁厚。口径 5.4 厘米、高 4 厘米。

纺轮 2 件。棱锥形，中间穿孔。文昌塔 M63:5，直径 2.4 厘米、中孔径 0.4 厘米，高 1.9 厘米（图 4-30:1）；文昌塔 M90:3，直径 3 厘米、中孔径 0.5 厘米、高 2.4 厘米（图 4-30:2）。

球 1 件。文昌塔 M168:16，中穿一孔，内空。外表黑色，饰以圆点构成的菱形网纹，棱形的交点及中部有圆圈纹。直径 4 厘米、孔径 0.25 厘米（图 4-30:3、图版五:4）。



图 4-30 陶纺轮、陶球

(二) 铜器

出土铜器共有 43 件。铜器种类有鼎、盆、釜、双耳钵、勺、剑、戈、斧（原报告为钺）、矛、削刀（原报告为环首刀）、镞、镜、带钩、扁钟、釜、泡钉、钱币等。

鼎 3 件。依足部形制分为两型。

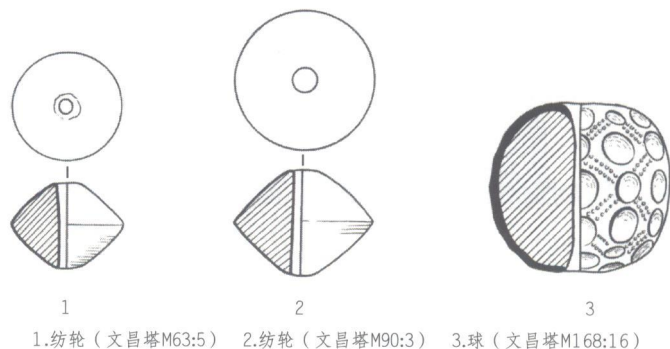
A 型：高蹄足。依腹部形制分为两式。

I 式：深弧腹。文昌塔 M99:6，微敛口，圜底，肩部有长方形附耳，耳有方孔。口径 16.4 厘米、通高 22 厘米（图 4-31:1）。

II 式：浅弧腹。文昌塔 M43:5，子母口内敛，圜底。肩部有长方形附耳，耳有方孔。带盖，盖顶有三鸟形环钮。口径 17.2 厘米、残高 20.8 厘米（图 4-31:2、图版五:5）。

B 型：扁足外撇。文昌塔 M168:2，敛口，圜底略平。肩部有长方形附耳，耳有长方孔。耳孔两侧面饰有云雷纹。口径 13.2 厘米、高 16.8 厘米（图 4-31:3）。

盆 2 件。依口沿形制分为两型。

A 型：敞口，宽沿。文昌塔 M43:4，斜直腹，下折腹，平底。腹两侧有铺首衔环。口径 34.4 厘米、底 14.2 厘米、高 6.4 厘米（图 4-31:4）。

B 型：口微敛。文昌塔 M168:7（原报告为双耳钵），弧腹下收，底微凹，近口部两侧有环形耳。上腹近口缘处饰有一周以“S”形纹为主纹的纹带，纹带上、下均有双线凹弦纹一周，凹弦纹间饰有竖直短线。口径 15.2 厘米、高 5 厘米（图 4-31:5、图版五:6）。

釜 2 件。长颈，圆腹。文昌塔 M83:3，极残，口部已残缺。肩部两侧有环耳，环耳一大一小。圜底。腹径 18 厘米、残高 13.2 厘米（图 4-31:6）。文昌塔 M79:5，极残，口部已残缺。肩部两侧有环耳，环耳一大一小。圜底。腹径 18 厘米、残高 14.2 厘米（图 4-31:7）。

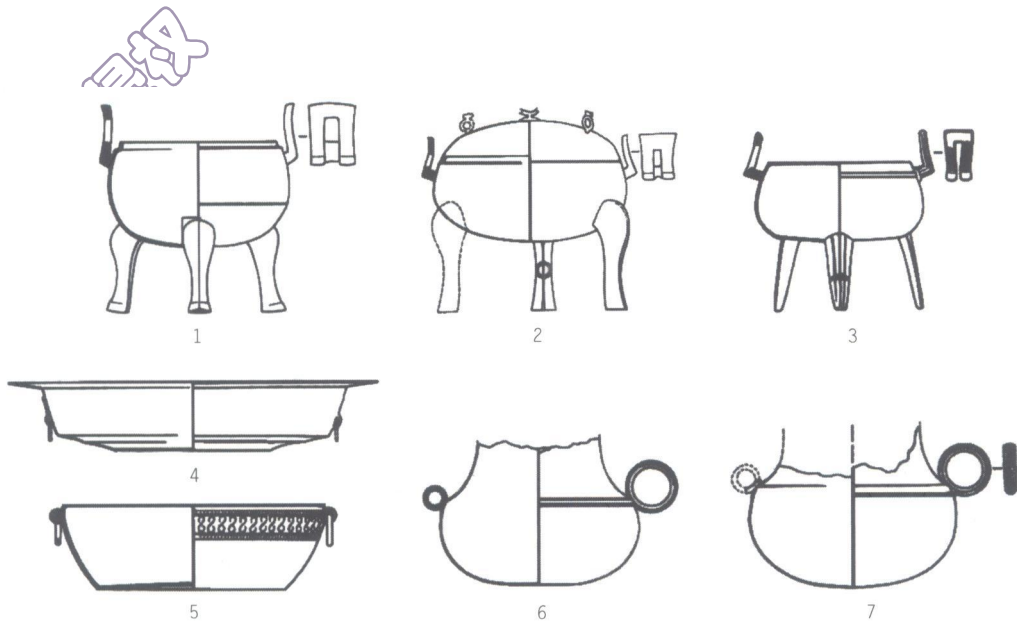

1.A型Ⅰ式鼎(文昌塔M99:6) 2.A型Ⅱ式鼎(文昌塔M43:5) 3.B型鼎(文昌塔M168:2)
4.A型盆(文昌塔M43:4) 5.B型盆(文昌塔M168:7) 6、7.盃(文昌塔M83:3、M79:5)

图4-31 铜鼎、铜盆、铜盃

勺 6件。长圆柄，柄中空，宽勺面。文昌塔 M61:3，勺内饰柿蒂纹，勺前沿较宽且呈弧状。柄长 6.7 厘米，勺最宽处约 8.8 厘米（图 4-32:1、图版六:1）。

剑 5件。依剑身形制分为两型。

A型：剑身细长。文昌塔 M79:1，剑首为圆形中空，细长条形剑格。剑身扁平，中脊略凸，尖锋，中部横截面呈扁菱形。长约 60 厘米（图 4-32:2）。

B型：剑身宽短。文昌塔 M33:1，圆首中空，“一”字形剑格，扁茎，前端斜收成尖锋。剑身两面饰有勾连卷云纹，剑柄饰有勾连卷云纹和缠绕叶枝纹，剑首柄端饰有勾连卷云纹和圆形花瓣纹。残长 25 厘米（图 4-32:3、图版六:2）。

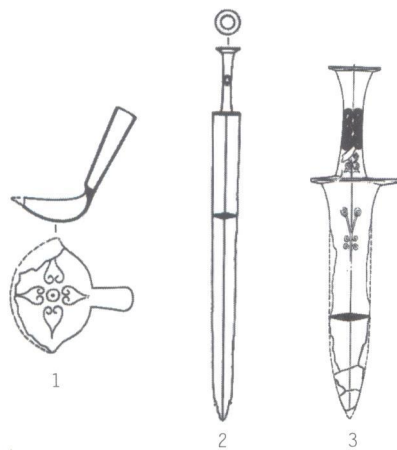

1.勺(文昌塔M61:3) 2.A型剑(文昌塔M79:1) 3.B型剑(文昌塔M33:1)

图4-32 铜勺、铜剑

戈 1件。文昌塔 M79:2，仅存残块。

斧（原报告为钺） 2件。文昌塔 M23:4，双肩，扁刃较宽。有梯形中空柄，柄下端对穿一近三角形孔。残长 9.8 厘米（图 4-33:1）。文昌塔 M168:15，溜肩，弧形扁刃。

梯形中空柄。长 7.6 厘米、刃宽约 5.1 厘米（图 4-33:2）。

矛 3 件。以器形特征分为三型。

A 型：圆形长骹，长矛叶。文昌塔 M23:10，锋已残。矛叶略宽，中脊略凸，横截面为扁棱形，骹如圆筒，中空。残长 18 厘米（图 4-33:3）。

B 型：短骹，矛叶横截面为三角形。文昌塔 M91:4，骹略残。短圆筒形骹，中空，叶中脊有棱，横截面为三角形。残长 5.6 厘米（图 4-33:4）。

C 型：椭圆形短骹。文昌塔 M168:14，骹略残，中空，中脊略凸，横截面为扁棱形。残长 12.5 厘米（图 4-33:5）。

削刀（原报告为环首刀） 3 件。文昌塔 M113:7，刃及锋略残。近圆形环首。刀身扁平，后端略窄于前端且与环首相接。残长 14.3 厘米（图 4-33:6）。

带钩 2 件。文昌塔 M33:2，扣为铺首形。钩首及尾端已残缺（图 4-33:7）。

镞 1 件。文昌塔 M91:5，锋尖已残。三棱形头，圆锥形细长铤，中空。残长 5.2 厘米（图 4-33:8）。

镜 6 件。文昌塔 M43:2，盘曲龙纹镜。残破。圆形，三弦钮，圆钮座。钮外为一圈圆涡纹带，圆涡纹带外为一周凸圈和一周短斜线纹。主纹为以叶相间的盘曲龙纹。素窄卷缘。直径 10.2 厘米。M168:13，桃叶纹股纹镜。较残破。圆形，弦钮，方钮座。座外为一周双线方框。方框每一面均有一片桃叶纹。主纹是相绞连的多股曲线纹。素窄卷缘。直径 7 厘米。

扁钟 1 件。文昌塔 M154:9，长方形短柄，中空。平肩，微弧钟壁，口呈凹弧与两侧相交。钟体横截面约为椭圆形。通高 10.8 厘米（图 4-33:9、图版六:3）。

釜 1 件。文昌塔 M61:2，仅余残块。

泡钉 1 件。文昌塔 M61:4，仅余残块。

钱币 1 件。文昌塔 M168:11，半两钱，约 10 枚。锈蚀较严重，钱径大小不一，多数残破。部分钱币中“两”字中间的“人”字竖笔较长，而有的“两”字中间“人”字较平，已近似一横线。从钱形与文字来看，应属汉半两的范畴（图版六:4）。

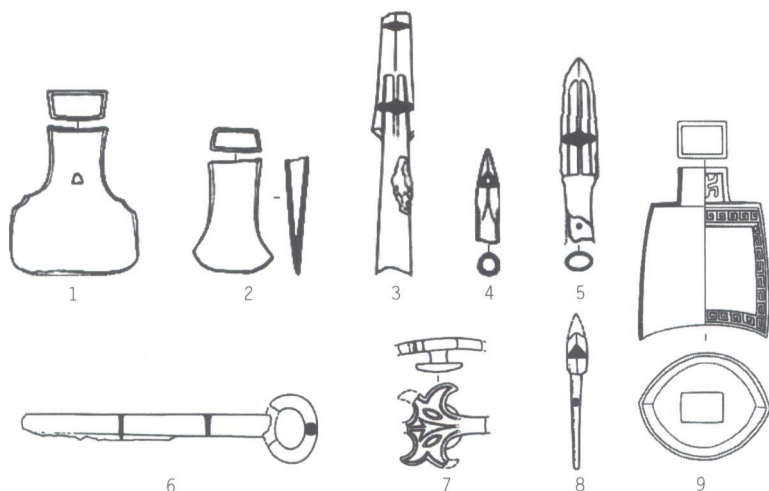

1.2.斧(文昌塔M23:4、M168:15) 3.A型矛(文昌塔M23:10) 4.B型矛(文昌塔M91:4) 5.C型矛(文昌塔M168:14)
6.削刀(文昌塔M113:7) 7.带钩(文昌塔M33:2) 8.镞(文昌塔M91:5) 9.扁钟(文昌塔M154:9)

图 4-33 铜斧、铜矛、铜削刀、铜带钩、铜镞、铜扁钟

(三) 铁器

出土铁器共有 8 件。铁器种类有剑、刮刀、锺、带钩等。

剑 2 件。文昌塔 M91:3, 剑身扁平, 残长 17.6 厘米(图 4-34:1); 文昌塔 M23:9, 极残, 残长 9.4 厘米(图 4-34:2)。

锺 2 件。形如“凹”字形。刃两边略外撇, 有空槽。文昌塔 M78:6, 刃部垂直距离较长。长 14.2 厘米、宽 15.2 厘米(图 4-34:3)。文昌塔 M113:12, 刃部垂直距离较短。长约 9.8 厘米(图 4-34:4、图版六:5)。

带钩 1 件。文昌塔 M23:8, 龙首形残长 7.2 厘米(图 4-34:5)。

刮刀 1 件。文昌塔 M90:2, 中脊凸起, 两面刀身扁薄。残长 7 厘米(图 4-34:6)。



1.剑(文昌塔M91:3) 2.剑(文昌塔M23:9) 3.锺(文昌塔M78:6)
4.锺(文昌塔M113:12) 5.带钩(文昌塔M23:8) 6.刮刀(文昌塔M90:2)

图 4-34 铁器

(四) 玉石器及其他

出土玉石器及其他器物共 5 件。其中滑石器 2 件, 石器 1 件, 玉器 1 件, 串饰 1 件。

滑石盘 1件。文昌塔 M011:2, 淡棕色。敞口, 浅盘, 口沿较厚, 下腹斜收, 平底。口径21.6厘米、高3.9厘米(图4-35:1)。

滑石璧 1件。文昌塔 M011:1, 乳白色。圆形, 中有圆孔。外沿饰有一周弦纹, 内孔沿有一周凹槽。一面饰有横、竖对齐排列的圆点圆圈纹, 另一面为素面。直径16.5厘米、孔径3.6厘米、厚1厘米(图4-35:2、图版六:6)。

玉璧 1件。文昌塔 M170:3, 浅白色。圆形, 中有圆孔, 外沿及内孔沿均有一周弦纹, 两面饰有细密的圆凸点。直径13.7厘米、孔径3.9厘米、厚0.3厘米(图4-35:3)。

扁圆石 1件。文昌塔 M113:9, 扁薄, 圆形。直径10厘米、厚0.2厘米(图4-35:4)。

串饰 1件。文昌塔 M83:1, 玻璃质。淡青色, 残片, 残长约1.1厘米。

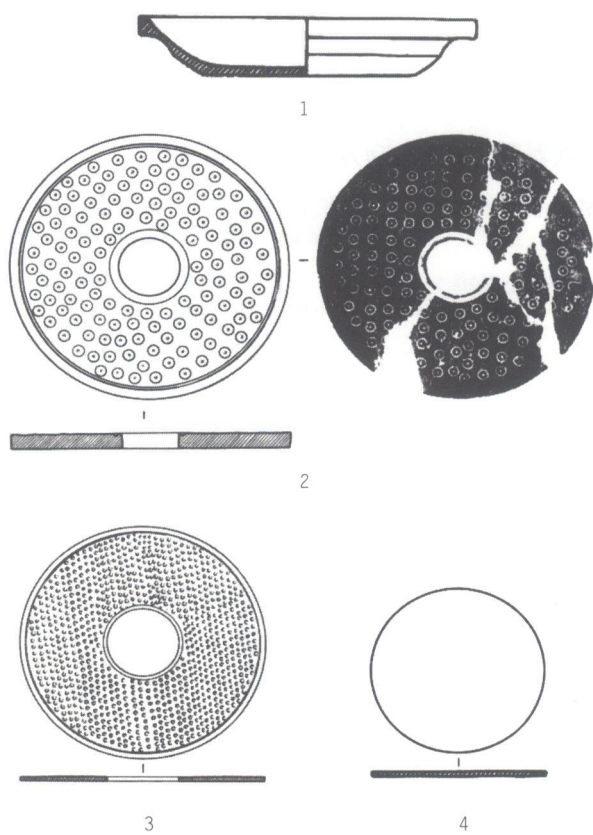

1.滑石盘(文昌塔M011:2) 2.滑石璧(文昌塔M011:1) 3.玉璧(文昌塔M170:3) 4.扁圆石(文昌塔M113:9)

图4-35 玉石器

三、期段划分

结合墓葬形制和出土器物的发展演变, 合浦发现的南越国时期墓葬大致可分为前、后两段。

前段墓葬形制仅发现土墩墓, 即双坟墩土墩墓 D2 和 D1。D2 内发现的 3 座墓葬, 形制简单、规模较小, 随葬器物其中 2 座为陶瓮、陶杯组合, 1 座仅有陶甑。随葬的陶甑和陶杯均可在浙江地区战国墓中找到原型, 且纹饰、陶质、陶色均十分相近, 其中

M2出土的陶甑与浙江安吉垅坝D12的M2出土的贯耳罐形制、纹饰、陶质均相同^[2]；M3、M4出土的陶杯同嘉兴地区的印纹陶形制、纹饰极为相近^[3]。D2下层垫土层第四层出土有方框对角线纹，有报告将其称为方格交叉对角线纹、重方格交叉对角线纹，或称米字纹、双线米字纹等。两广地区迄今所见的米字纹陶遗存，除增城西瓜岭等一部分遗存可以早到战国晚期外，大多数遗存应在秦或西汉早期^[4]。D2的M2、M3和M4在第四层上，年代应该与两广地区所见的大多数米字纹陶的年代相当或略晚。D1出土的陶碗，与上海金山戚家墩出土的春秋战国时期的Ⅲ式碗形制相近^[5]；陶杯与广州萝岗区园岗山越人墓所出土的陶杯(M1:17)十分相似，这座墓葬的下限被定在秦汉之际^[6]。陶瓮D1:4与南越王墓Ⅰ型瓮形制相同，D1:3与南越王墓Ⅱ型瓮形制相同^[7]，其年代较D2的晚，报告年代为西汉中期左右，或早至南越国时期。

另外，在双坟墩周围地表可见较多的几何印纹硬陶片，有方框对角线纹、席纹、回字纹和夔纹等，D2垫土层第四层也出土有少量夔纹陶片。夔纹在广西多流行于战国晚期至西汉早期。第四层下还发现大量柱洞，说明在土墩墓出现的略早些时候已经有一定数量的居民在此地活动了。

后段墓葬形制为窄、宽土坑墓。后段墓葬即文昌塔墓地第一期墓葬，这类墓葬形制分别同广州汉墓Ⅰ型和Ⅱ型三式相似。随葬器物较少，最多的有16件器物，最少的仅有1件，一般为2~5件器物。器物组合多为瓮、甑、罐、双耳罐、三足罐、联罐、盒、三足盒、釜、杯、提筒、匏壶、温壶等。陶器以各类罐居多，瓮数量不多；仿铜陶礼器鼎、壶出现，但不完备；不见广州汉墓早期出现的模型明器井、灶。该段墓葬出土的陶器类型和形制多与广州汉墓出土的西汉前期陶器相近，如A型、B型瓮同广州汉墓Ⅱ型、Ⅲ型瓮，A型Ⅰ式罐同广州汉墓A类罐，C型Ⅰ式罐同广州汉墓B类Ⅲ型罐，双耳罐同广州汉墓Ⅱ型双耳罐，A型Ⅲ式三足罐同广州汉墓Ⅰ型①式三足罐，A型Ⅱ式三足罐同广州汉墓Ⅰ型②式三足罐，A型、B型四联罐同广州汉墓Ⅰ型、Ⅱ型四联罐，五联罐同广州汉墓Ⅰ型五联罐，A型盒同广州汉墓Ⅰ型盒，B型三足盒同广州汉墓Ⅰ型三足盒，A型甑同广州汉墓Ⅰ型甑，A型、C型壶同广州汉墓Ⅱ型壶、Ⅳ型①式壶，A型、B型鼎同广州汉墓异Ⅱ型①式鼎、异Ⅰ型鼎，等等，不论形制还是纹饰均极为相似。从墓葬的规模和形制来看，文昌塔一期墓葬普遍较广州汉墓小，且随葬器物少、器类简单，这应和南越国时期合浦地区发展滞后有关。整体年代应对应西汉早期的后段。

合浦文昌塔墓地一期64座墓葬的年代或可商榷，年代较确凿的是34座长方形窄坑墓。这些墓葬规模较小，随葬器物也不多。出土器物的墓葬共24座，其中11座出土的器物均为越式，随葬器物为罐、联罐、双系罐、三足罐、甑、匏壶、三足盒等，其余13座墓葬出土的器物以越式为主，同时发现少量小碗、釜、鼎、盒、壶、带钩等汉式器物，以及少量铜制兵器、铁制兵器等。

其余 30 座宽坑墓多有横向枕木沟。其中，仅 4 座随葬器物均为越式器，为罐、联罐和甗；其余 26 座随葬陶器以罐为主。这些随葬陶器以罐为主的墓葬中，仅 2 座墓葬的随葬陶器为瓮罐组合，器物为越式和汉式共存，大致各占一半，汉式器物可见鼎、盒、壶、小碗、釜、带钩、纺轮、铜镜、铁锛等。较窄的土坑墓随葬汉式器物数量和种类均有增加，年代也应略晚。较为明显的，如 M011，随葬陶器组合以瓮罐为主，还见陶壶、滑石盘和滑石璧，这种陶器组合及滑石璧替代玉璧的形式多见于广州西汉中晚期墓葬；又如 M113，该墓带斜坡墓道，随葬陶器亦为瓮罐组合，出土的陶瓮和陶壶形制在合浦其他墓地的西汉中晚期墓中较常见。因此，笔者认为在合浦文昌塔墓地第一期的宽坑墓中，至少有一部分应归入西汉中期。这种汉、越文化杂糅的现象，或许正是在合浦置郡县后，汉文化大举进入，进而对本地越人葬俗产生冲击的复杂阶段的反映。

[1] 广西文物保护与考古研究所：《广西合浦县双坟墩土墩墓发掘简报》，《考古》2016 年第 4 期。

[2] 浙江省安吉县博物馆：《浙江安吉垅坝 D12 土墩墓发掘简报》，《南方文物》2003 年第 3 期。

[3] 陆耀华：《嘉兴印纹陶遗址与土墩墓》，《东南文化》1989 年第 6 期。

[4] 李龙章：《两广地区米字纹陶类型遗存和广州汉墓的年代》，《考古》2006 年第 4 期。

[5] 上海市文物保管委员会：《上海市金山县戚家墩遗址发掘简报》，《考古》1973 年第 1 期。

[6] 广州市文物考古研究所：《广州市萝岗区园岗山越人墓发掘简报》，载广州市文物考古研究所等编《华南考古 2》，文物出版社，2008，第 254-262 页。

[7] 广州市文物管理委员会、中国社会科学院考古研究所、广东省博物馆：《西汉南越王墓》，文物出版社，1991。